

## BUTEE ELECTRIQUE LG1 POUR PRESSE PLIEUSE PROMECAM 3M

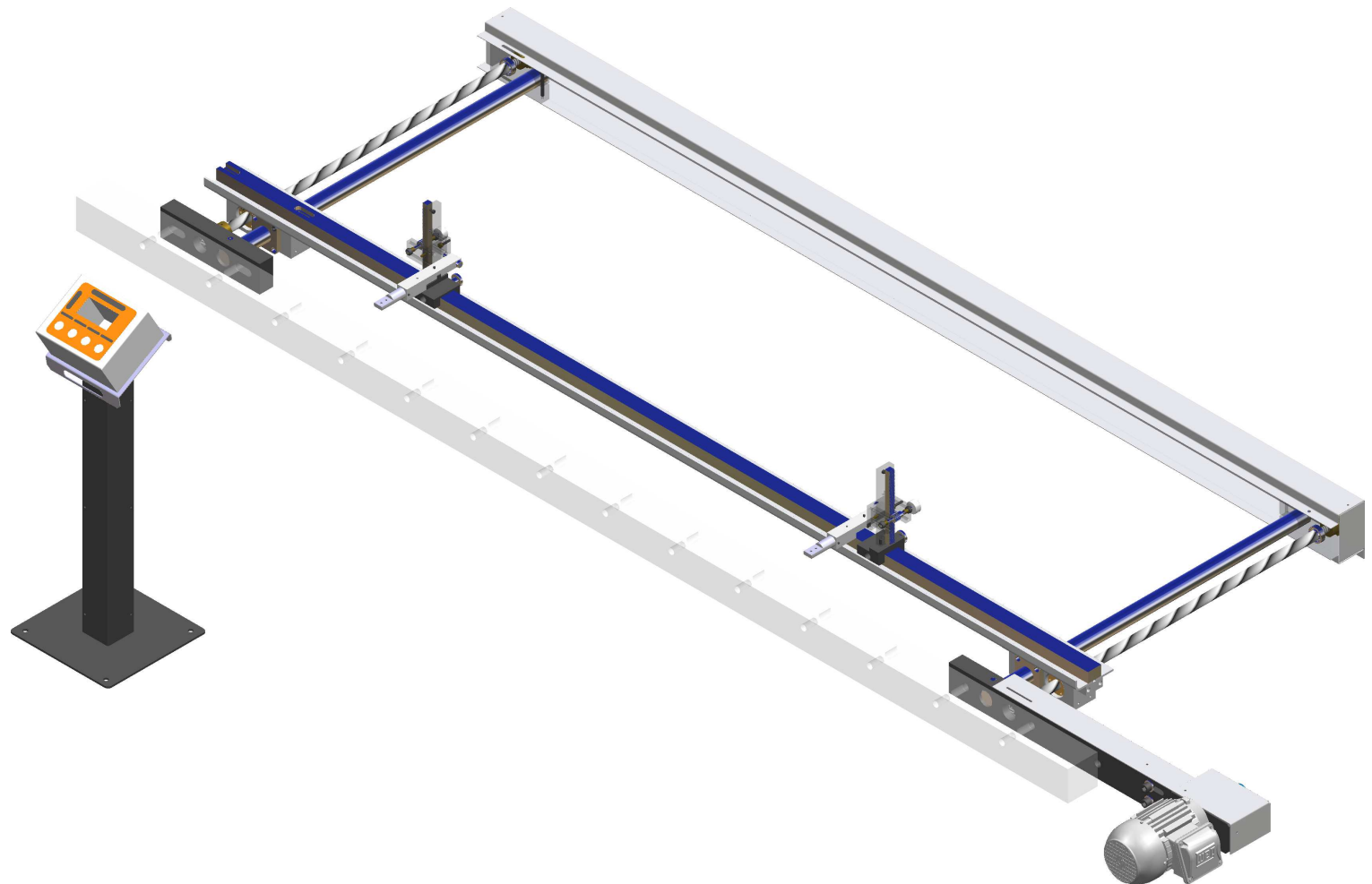

### CARACTERISTIQUES

COURSE EN X  
VITESSE EN X  
COURSE EN R - REGLAGE MANUEL PAR CREMAILLIERE  
LONGUEUR TRAVERSE  
DOIGT RELEVABLE AVEC FONCTION SUPPORT 35/60mm  
PUIPTRE INDEPENDANT REGROUPANT  
VISUALISATION NUMERIQUE DE LA POSITION EN X  
COMMANDE DEPLACEMENT ARRIERE PAR BOUTON  
COMMANDE DEPLACEMENT AVANT PAR BOUTON  
COMMANDE AJUSTEMENT DE LA POSITION PAR IMPULSION

NOTA: GESTION DES DIFFERENTES VITESSES PAR VARIATEUR  
CONTRÔLE POSITION PAR CODEUR INCREMENTAL

### OPTION: DOIGT SUPPLEMENTAIRE

650mm  
48mm/s  
130mm  
2600mm

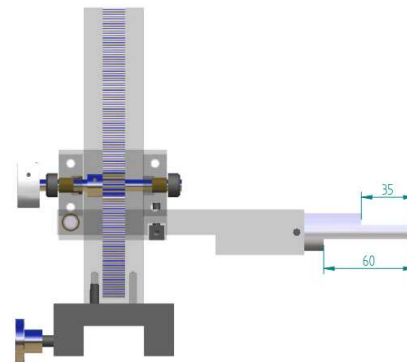

ZA-Rue de la citadelle  
85150 St Georges de pointindoux  
Tél: 02 51 34 07 94 - Fax: 02 51 34 07 58  
Email: [la.blanchard@mbtolerie.com](mailto:la.blanchard@mbtolerie.com)